

## SpaBot™

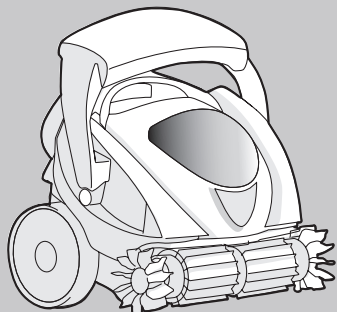

- EN** Instructions for installation and use - English
- DK** Vejledning til installation og brug - Dansk
- FI** Asennus- ja käyttöohjeet - Suomi
- NO** Instruksjoner for installasjon og bruk - Norsk



**Before starting** -This manual (original instructions) contains essential installation and startup instructions. Read all safety warnings before commencing installation.



**Detachable supply unit (external adaptor)** Use **ONLY** the detachable supply unit provided with this appliance.



**Not intended for use in swimming pools.**

## Anatomy

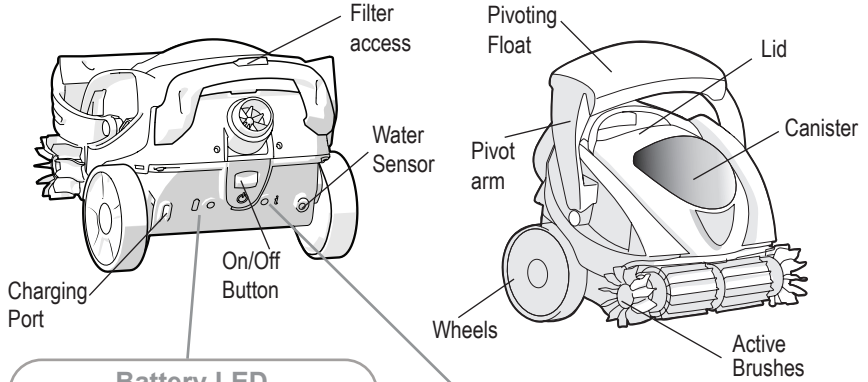

### Battery LED

Solid Green	Charged. Ready to run a full cycle.
Flashing Orange	Charging
Flashing Orange	Running. Battery low.
Flashes Orange (when On/Off pressed)	Very low battery level. Charge needed. Cannot run cleaner.
Flashing Red	Charging error

### Info LED

Flashing Green	On. Not in water
Solid Green	Running. In water.
Flashing Red	Error

## Specifications

Battery Charger Input:	100-240V, 50/60Hz 0.6A Maximum
Charge Temperature:	Maximum 40°C Minimum 5°C
Water Temperature Range:	Maximum 40°C Minimum 5°C
Operation Depth:	Maximum 1.6 m Minimum 25 cm

### Turning SpaBot On and Off

**ON** To turn SpaBot ON, press down and release the On/Off button once. The wheels and brushes will move forward and back once. The Battery LED will be solid green and the Info LED will flash green. SpaBot is now ready to be placed in the spa. SpaBot will automatically turn off if not placed in the water.

**OFF** To turn SpaBot OFF, press down and release the On/Off button once. The Battery LED and the Info LED will turn off. SpaBot will automatically turn off after cleaning cycle is complete.

# 1 Charging

• **WARNING** Only use the battery charger supplied with the cleaner. Do not use an extension cord.

• Follow all charging instructions and do not charge SpaBot outside of the temperature range specified in the instructions. Charging improperly or at temperatures outside of the specified range may damage the battery and increase the risk of fire.

• Cleaner is shipped with a partial charge for safety. **Fully charge the cleaner (6 hrs) before using it for the first time.**

1. When charging, place the cleaner on a flat surface in a clean, dry, well-ventilated area indoors, preferably inside the home, a garage, or shed with an ambient temperature between 5°C and 40°C.

When charging, cleaner must not be exposed to direct sunlight, water, heat ignition sources, pool and chemicals and must be kept away from children. Do not position in direct contact with soil or humid environments.

2. Connect the battery charger to the back of the cleaner.
3. Plug in the power cord. The Battery LED will be flashing Orange to indicate power is on and the cleaner is charging.

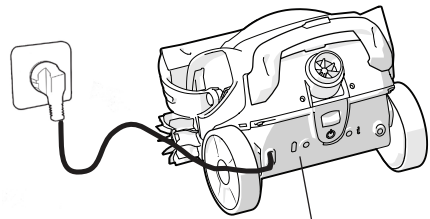

Battery LED  
Charging (Flashing Orange)

4. When charging is complete, Battery LED is solid Green, indicating a full charge.

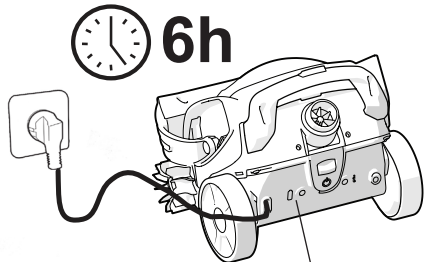

Battery LED - Fully  
Charged (Solid Green)

Unplug the cleaner when fully charged to extend battery life.

# 2 Cleaning



To avoid risk of potentially serious injury, do not use the spa when the cleaner is submerged or operating. Turn off spa pump and jets while using cleaner.



## Cleaning Pattern

 **60 min**

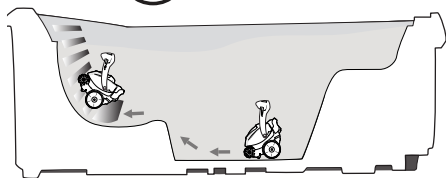

SpaBot autonomously navigates around the floor, seats, and walls of the spa (by diving and surfacing randomly) to clean in only 60 minutes.

## Start Cleaning

1. Press down the On/Off power button. Wheels and brushes quickly move forward and back one time to confirm power is on.
2. Submerge the cleaner in the spa (the cleaner will not begin until it senses water).

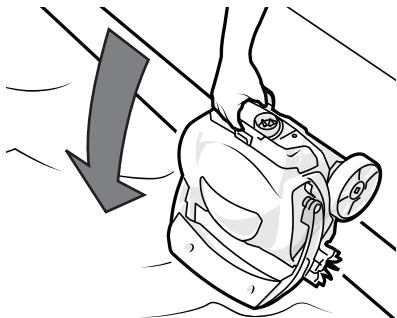

3. Wait for the bubbles to stop and release the cleaner to float to the bottom. The cleaner will sense it is in water and begin to move.

EN

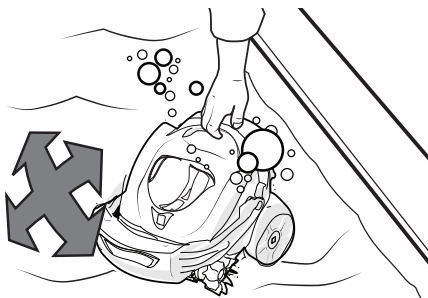

## Remove from Spa

1. When the cleaning cycle ends, the cleaner will float at the surface and both LEDs will be OFF.
2. When in reach, grab the cleaner handle and pull cleaner out of the water.

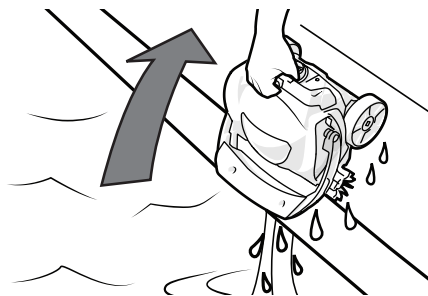

## Empty the Filter Canister

Empty the filter canister after every cleaning cycle.

1. Press the lid release latch and remove the lid.

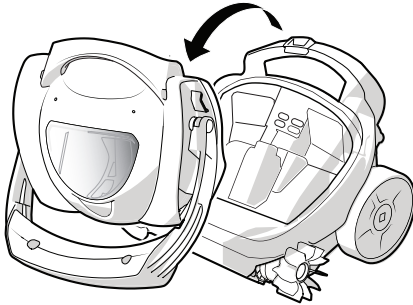
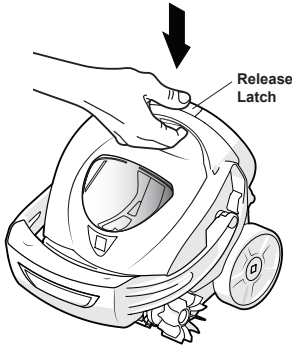

2. Press the filter cover release to remove the filter canister.

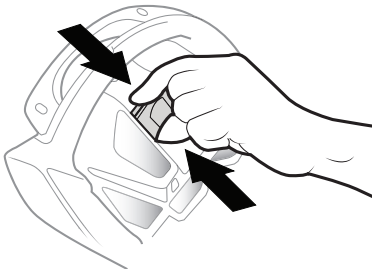

3. Empty debris and rinse the filter canister with fresh water. Reattach canister to the lid.



**NOTE:** Fine debris can impact the canister filtration and cleaner performance over time. Periodically, clean thoroughly with soapy water and a soft bristle brush.

4. To reattach the lid, insert the tab on the lid into the slot at the front of the cleaner, then rotate the lid down to close the latch.

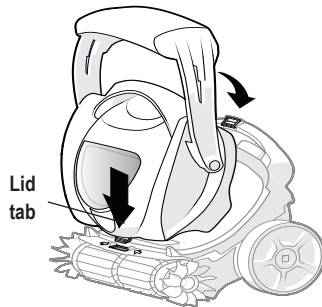

5. Allow the cleaner to dry fully in the shade before reconnecting it to the charger.

# 3 Storing & Maintaining

## Everyday Storage

- Store the cleaner in a protected and dry place with an ambient temperature between 10°C and 32°C, out of reach of children, pets, other foreign objects, etc.
- Never store or dry the cleaner in direct sunlight.
- Do not expose cleaner to fire, excessive temperatures, ignition sources or pool and spa chemicals.
- Do not leave cleaner in water when not in use.

## Long-term & Winter

- Remove the cleaner from the spa and drain all water to avoid freezing water damage (freeze damage is not covered under the warranty).
- Battery discharges on its own during storage. For long term storage, it is recommended to store the cleaner with a minimum of 50% battery capacity (indicating by slow flashing Orange or solid Green Battery LED).
- Recharge the battery at least once every 6 months when it is not in use.
- Unplug the cleaner from the power cord when storing.

EN

## Routine Maintenance

Routine maintenance is essential for keeping the cleaner in good working order and can prolong the life of the cleaner.

Routine maintenance includes:

- Periodically, clean the canister thoroughly with soapy water and a soft bristle.
- Clean brushes and all exposed moving parts.
- Check for worn or damaged parts, such as lid, filter canister, brushes.
- Check battery charge level and recharge the cleaner at least every 6 months.
- Disconnect plug from the power supply when not in use.



**The battery is not a serviceable or replaceable component. Do not attempt to service the battery. See WARNINGS for additional battery informations.**

# Troubleshooting

Problem	Solution
<b>Cleaner does not turn on</b>	<ul style="list-style-type: none"> <li>• Low battery. Charge until battery LED is solid green.</li> <li>• Press down and release the On/off button towards the  symbol to start/stop the cleaner.</li> <li>• Overheated. Move cleaner to cooler area. Do not store above 32°C.</li> </ul>
<b>Cleaner does not charge</b>	<ul style="list-style-type: none"> <li>• No power. Reset circuit breaker. Try plugging charger into a different outlet.</li> <li>• Dirty connection. Clear debris from plug on cleaner.</li> </ul>
<b>Cleaner does not dive -or- does not move in water</b>	<ul style="list-style-type: none"> <li>• Trapped air. Hold cleaner under water, tilt and shake to release air bubbles.</li> <li>• Filter full/dirty. Empty canister, wash with soapy water and a soft brush.</li> <li>• Make sure the pivot float arm moves freely.</li> <li>• Manually rotate wheels back and forth to release blockage.</li> </ul>
<b>Cleaner does not climb walls -or- does not reach all areas</b>	<ul style="list-style-type: none"> <li>• Filter full/dirty. Empty canister, wash with soapy water and a soft brush.</li> <li>• Turn off spa pump and jets while using cleaner.</li> <li>• Water chemistry imbalance. Consult a spa service professional.</li> <li>• Some spa designs may have areas inaccessible to the cleaner.</li> </ul>
<b>Lid detaches unexpectedly</b>	<ul style="list-style-type: none"> <li>• Reattach lid securely (see step in “Empty the Filter Canister” section).</li> <li>• Latch stuck. See latch problem/solution below.</li> </ul>
<b>Latch is difficult to open -or- does not stay closed.</b>	<ul style="list-style-type: none"> <li>• Submerge cleaner in water, open and close latch a few times to rinse out sand.</li> <li>• Completely dry out cleaner, open and close latch a few times, blow out sand.</li> </ul>
<b>Sand/debris escaping from filter</b>	<ul style="list-style-type: none"> <li>• Remove canister, wash with soapy water and a soft brush. Make sure canister is seated and oriented properly.</li> </ul>
<b>Cleaner floats to the surface</b>	<ul style="list-style-type: none"> <li>• Normal operation. Cleaner stops and floats when the cleaning cycle is done.</li> <li>• Normal operation. Cleaner floats periodically during navigation.</li> </ul>
<b>Cleaner does not float to the surface at end of cycle</b>	<ul style="list-style-type: none"> <li>• Filter very full. Empty filter canister.</li> </ul>
<b>Flashing red LED</b>	<ul style="list-style-type: none"> <li>• Blockage detected. Turn off cleaner and remove lid. Clear debris from exposed moving parts.</li> </ul>

• If a problem persists, please contact the retailer to request a diagnostic review.



**Før du starter** -Denne manual (original vejledning) indeholder vigtige instruktioner om installation og opstart. Læs alle sikkerhedsadvarsler, før du påbegynder installationen.



**Aftagelig forsyningsenhed (ekstern adapter)** Brug KUN den aftagelige forsyningsenhed, der følger med dette apparat.



**Produktet er ikke beregnet til brug i swimmingpools.**

## Anatomi

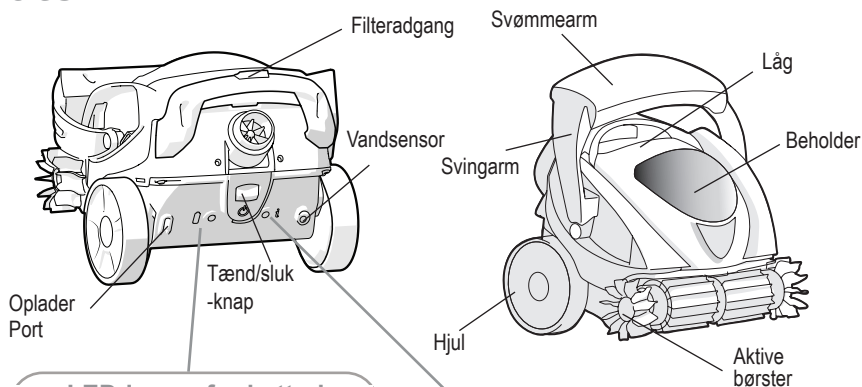

DK

### LED-lampe for batteri

Lyser grønt	Opladet. Klar til at køre en fuld cyklus.
Blinker orange	Oplader.
Blinker orange	Kører. Batteriet er lavt.
Blinker orange (når der trykkes på tænd/sluk)	Meget lavt batteriniveau. Der er behov for opladning. Rengøringsmaskinen kan ikke køre.
Blinker rødt	Opladningsfejl.

### LED-lampe for information

Blinker grønt	Tændt. Ikke i vand.
Lyser grønt	Kører. I vand.
Blinker rødt	Fejl.

## Specifikationer

Indgangsspænding i batterioplader:	100-240 V, 50/60 Hz Maks. 0,6 A
Opladningstemperatur:	Maks. 40 °C Min. 5 °C
Vandtemperaturområde:	Maks. 40 °C Min. 5 °C
Driftsdybde:	Maks. 1,6 m Min. 25 cm

### Tænd og sluk for SpaBot

**Tænd** For at tænde SpaBot skal du trykke på tænd/sluk-knappen én gang. Hjulene og børsterne bevæger sig frem og tilbage én gang. LED-lampen for batteri lyser grønt, og LED-lampen for information blinker grønt. SpaBot er nu klar til at blive placeret i spaen. SpaBot slukker automatisk, hvis den ikke er placeret i vandet.

**Sluk** For at slukke SpaBot skal du trykke på tænd/sluk-knappen én gang. LED-lampen for batteri og LED-lampen for information slukkes. SpaBot slukker automatisk, når rengøringscyklussen er afsluttet.



# 1 Oplader

• **ADVARSEL** Brug kun den batterioplader, der leveres sammen med rengøringsmaskinen. Du må ikke bruge en forlængerledning.

• Følg alle opladningsinstruktioner, og oplad ikke SpaBot uden for det temperaturområde, der er angivet i instruktionerne. Hvis du oplader den forkert eller ved temperaturer uden for det angivne område, kan du beskadige batteriet og øge risikoen for brand.

• Rengøringsmaskinen leveres med en delvis opladning af sikkerhedshensyn.

**Lad rengøringsmaskinen helt op (6 timer), før du bruger den første gang.**

1. Når du oplader rengøringsmaskinen, skal du placere den på en flad overflade på et rent, tørt, velventileret område indendørs, helst i hjemmet, en garage eller et skur med en omgivelsestemperatur mellem 5 °C og 40 °C.

Når rengøringsmaskinen oplades, må den ikke udsættes for direkte sollys, vand, varme antændelseskilder, pool og kemikalier, og den skal holdes væk fra børn. Den må ikke placeres i direkte kontakt med jorden eller i fugtige omgivelser.

2. Tilslut batteriopladeren til bagsiden af rengøringsmaskinen.
3. Sæt strømkablet i stikkontakten. LED-lampen for batteri blinker orange for at indikere, at strømmen er tændt, og at rengøringsmaskinen oplades.

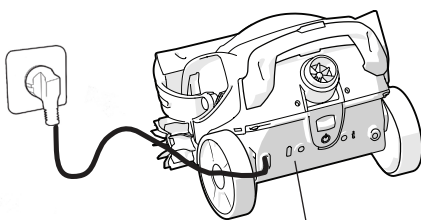

LED-lampe for batteri  
Oplader (blinker orange)

4. Når opladningen er færdig, lyser LED-lampen for batteri grønt, hvilket indikerer fuld opladning.

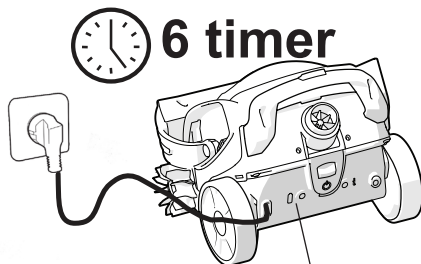

LED-lampen for batteri –  
Fuldt opladet (lyser grønt)

Træk stikket ud af stikkontakten til rengøringsmaskinen, når den er fuldt opladet, for at forlænge batteriets levetid.

# 2 Rengøring



For at undgå risiko for potentielt alvorlig personskade må du ikke bruge spaen, når rengøringsmaskinen er nedsænket eller i drift. Sluk spaens pumpe og dyser, mens du bruger rengøringsmaskinen.



## Rengøringsmønster

 **60 min.**

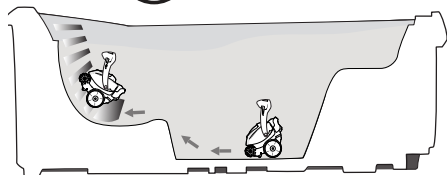

SpaBot navigerer autonomt rundt på bunden, sæderne og væggene i spaen (ved at dykke og dukke op tilfældigt) for at rengøre spaen på bare 60 minutter.

## Start rengøring

1. Tryk på tænd/sluk-knappen. Hjulene og børsterne bevæger sig hurtigt frem og tilbage én gang for at bekræfte, at strømmen er tændt.
2. Sænk rengøringsmaskinen ned i spaen (rengøringsmaskinen starter først, når den registrerer vand).

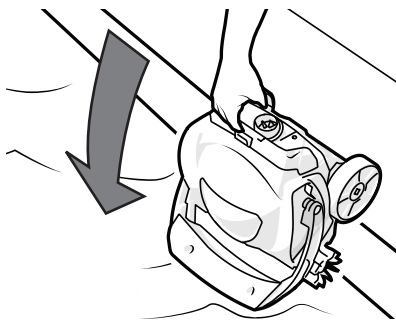

3. Vent på, at boblerne stopper, og slip rengøringsmaskinen, så den dykker ned på bunden. Rengøringsmaskinen vil mærke, at den er i vandet, og vil begynde at bevæge sig.

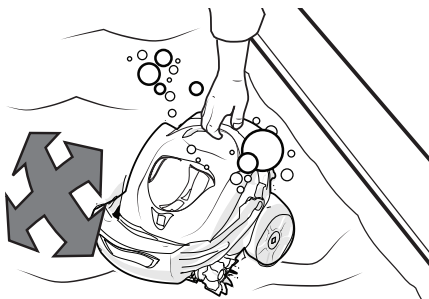

## Fjern rengøringsmaskinen fra spaen

1. Når rengøringscyklussen er afsluttet, flyder rengøringsmaskinen ved overfladen, og begge LED-lamper er slukket.
2. Når den er inden for rækkevidde, skal du tage fat i håndtaget på rengøringsmaskinen og trække den ud af vandet.

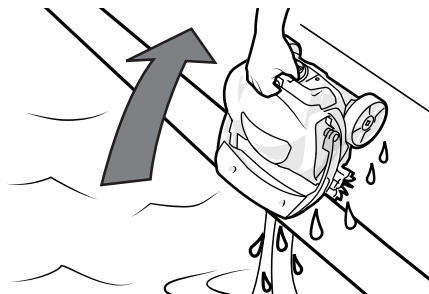

DK

## Tøm filterbeholderen

Tøm filterbeholderen efter hver rengøringscyklus.

1. Tryk på udløsningslåsen, og tag låget af.

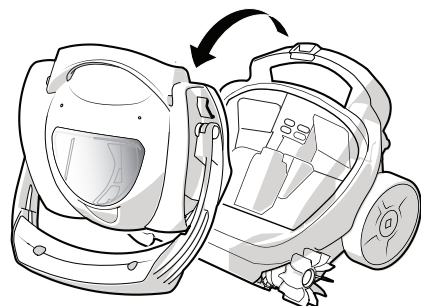
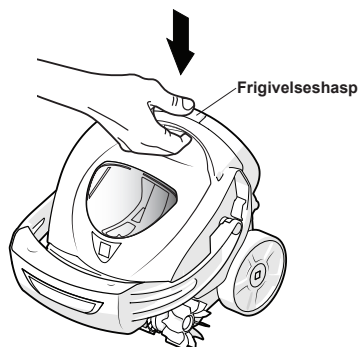

2. Tryk på filterdækslets frigørelsesknop for at fjerne filterbeholderen.

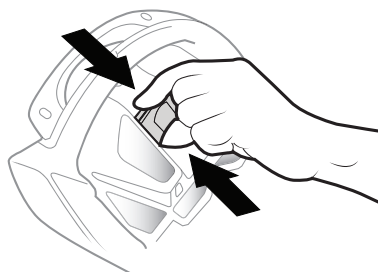

3. Tøm den for snavs, og skyl filterbeholderen med rent vand. Sæt låget på beholderen igen.



**BEMÆRK:** Fint snavs kan påvirke filtreringen af beholderen og rengøringsmaskinens ydeevne over tid. Rengør jævnligt rengøringsmaskinen grundigt med sæbevand og en blød børste.

4. For at sætte låget på igen, skal du sætte fanen på låget ind i slidsen foran på rengøringsmaskinen og derefter dreje låget nedad for at lukke låsen.

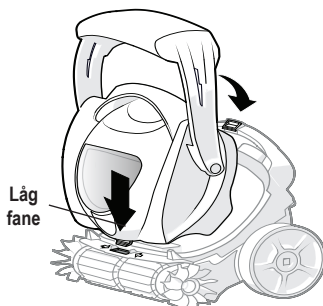

5. Lad rengøringsmaskinen tørre helt i skyggen, før du tilslutter den til opladeren igen.

# 3 Opbevaring og vedligeholdelse

## Daglig opbevaring

- Opbevar rengøringsmaskinen på et beskyttet og tørt sted med en omgivelsestemperatur på mellem 10 °C og 32 °C, væk fra børn, kæledyr, andre fremmedlegemer osv.
- Opbevar eller tør aldrig rengøringsapparatet i direkte sollys.
- Udsæt ikke rengøringsmaskinen for ild, for høje temperaturer, antændelseskilder eller pool- og spa-kemikalier.
- Lad ikke rengøringsmaskinen ligge i vandet, når den ikke er i brug.

## Langtids- og vinterophold

- Fjern rengøringsmaskinen fra spaen, og dræn alt vand for at undgå frostskafer (frostskafer er ikke dækket af garantien).
- Batteriet aflades af sig selv under opbevaring. Ved langtidsopbevaring anbefales det at opbevare rengøringsmaskinen med mindst 50 % batterikapacitet (angivet ved langsomt blinkende orange eller en lysende LED-lampe for batteri).
- Genoplad batteriet mindst en gang hver 6. måned, når det ikke er i brug.
- Træk stikket ud af stikkontakten, når rengøringsmaskinen er pakket væk.

DK

## Rutinemæssig vedligeholdelse

Rutinemæssig vedligeholdelse er vigtig for at holde rengøringsmaskinen i god stand og for at forlænge rengøringsmaskinens levetid.

Rutinemæssig vedligeholdelse omfatter:

- Med jævne mellemrum skal beholderen rengøres grundigt med sæbevand og en blød børste.
- Rengør børsterne og alle udsatte bevægelige dele.
- Kontroller for slidte eller beskadigede dele, f.eks. låg, filterbeholder og børster.
- Kontroller batteriets opladningsniveau, og oplad rengøringsmaskinen mindst hver 6. måned.
- Træk stikket ud af stikkontakten, når rengøringsmaskinen ikke er i brug.



**Batteriet er ikke en komponent, der kan repareres eller udskiftes. Forsøg ikke at servicere batteriet. Se ADVARSLER for yderligere oplysninger om batteriet.**

Problem	Løsning
<b>Rengøringsmaskinen tænder ikke</b>	<ul style="list-style-type: none"> <li>• Lavt batteriniveau. Oplad batteriet, indtil LED-lampen lyser grønt.</li> <li>• Tryk på tænd/sluk-knappen og slip den i retning af symbolet  for at starte/stoppe rengøringsmaskinen.</li> <li>• Overophedet. Flyt rengøringsmaskinen til et køligere område. Rengøringsmaskinen må ikke opbevares over 32 °C.</li> </ul>
<b>Rengøringsmaskinen oplades ikke</b>	<ul style="list-style-type: none"> <li>• Der er ingen strøm. Nulstil afbryderen. Prøv at sætte opladeren i en anden stikkontakt.</li> <li>• Forbindelsen er snavset. Fjern snavs fra stikket på rengøringsmaskinen.</li> </ul>
<b>Rengøringsmaskinen dykker ikke eller bevæger sig ikke i vandet</b>	<ul style="list-style-type: none"> <li>• Der er luft fanget i rengøringsmaskinen. Hold rengøringsmaskinen under vandet, mens du vipper og ryster den for at frigøre luftbobler.</li> <li>• Filteret er fyldt/snavset. Tøm beholderen, og vask den med sæbevand og en blød børste.</li> <li>• Sørg for, at svømmearmen bevæger sig frit.</li> <li>• Drej hjulene manuelt frem og tilbage for at frigøre blokeringen.</li> </ul>
<b>Rengøringsmaskinen klatrer ikke op ad væggene eller når ikke alle områder</b>	<ul style="list-style-type: none"> <li>• Filteret er fyldt/snavset. Tøm beholderen, og vask den med sæbevand og en blød børste.</li> <li>• Sluk for spa-pumpen og dyserne, mens du bruger rengøringsmaskinen.</li> <li>• Der er ubalance i vandkemien. Kontakt en professionel spa-service.</li> <li>• Nogle spa-designs kan have områder, der er utilgængelige for rengøringsmaskinen.</li> </ul>
<b>Låget løsner sig uventet</b>	<ul style="list-style-type: none"> <li>• Sæt låget sikkert på igen (se trinnet i afsnit "Empty the Filter Canister").</li> <li>• Låsen sidder fast. Se problemet/løsningen for låsen nedenfor.</li> </ul>
<b>Låsen er svær at åbne eller forbliver ikke lukket.</b>	<ul style="list-style-type: none"> <li>• Sænk rengøringsmaskinen ned i vandet, og åbn og luk låsen et par gange for at skylle sandet ud.</li> <li>• Tør rengøringsmaskinen helt ud, åbn og luk låsen et par gange, og blæs sandet ud.</li> </ul>
<b>Der slipper sand/affald ud af filteret</b>	<ul style="list-style-type: none"> <li>• Tag beholderen ud, og vask den med sæbevand og en blød børste. Sørg for, at beholderen sidder korrekt og vender korrekt.</li> </ul>
<b>Rengøringsmaskinen flyder op til overfladen</b>	<ul style="list-style-type: none"> <li>• Normal drift. Rengøringsmaskinen stopper og flyder op, når rengøringscyklussen er afsluttet.</li> <li>• Normal drift. Rengøringsmaskinen flyder periodisk under rengøringen.</li> </ul>
<b>Rengøringsmaskinen flyder ikke op til overfladen, når rengøringen er afsluttet</b>	<ul style="list-style-type: none"> <li>• Filteret er meget fyldt. Tøm filterbeholderen.</li> </ul>
<b>LED-lampen blinker rødt</b>	<ul style="list-style-type: none"> <li>• Der er registreret en blokering. Sluk for rengøringsmaskinen, og fjern låget. Fjern eventuel snavs fra udsatte bevægelige dele.</li> </ul>

- Hvis problemet fortsætter, skal du kontakte forhandleren for at anmode om en diagnostisk gennemgang.



**Ennen kuin aloitat** –Tämä käyttöohje (alkuperäiset ohjeet) sisältää tärkeitä asennus- ja käynnistysohjeet. Lue kaikki turvallisuusvaroitukset ennen asentamista.



**Irrotettava tuloyksikkö (ulkoinen muuntaja)** Käytä VAIN tämän laitteen mukana toimitettua irrotettavaa tuloyksikköä.



**Ei tarkoitettu käytettäväksi uima-altaissa.**

## Rakenne

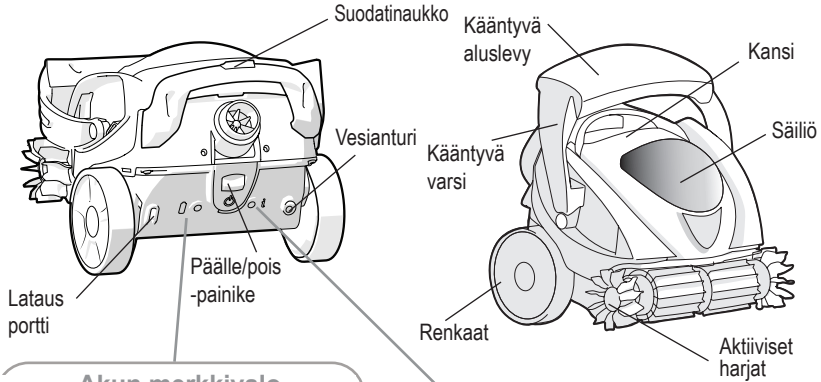

### Akun merkkivalo

Tasainen vihreä	Ladattu. Valmiina täyteen kierrokseen.
Vilkkuva oranssi	Lataus
Vilkkuva oranssi	Käynnissä. Akun varaus vähäinen.
Vilkkuu oranssina (kun painettu On/Off-painiketta)	Akku lähes tyhjä. Lataa akku. Puhdistajaa ei voi käyttää.
Vilkkuva punainen	Latausvirhe

### Merkkivalo

Vilkkuva vihreä	Päällä. Ei vedessä
Tasainen vihreä	Käynnissä. Vedessä.
Vilkkuva punainen	Virhe

FI

## Tekniset tiedot

Akkulaturin tulovirta:	100–240 V, 50/60 Hz Maksimissaan 0,6 A
Latauslämpötila:	Enintään 40 °C Vähintään 5 °C
Veden lämpötilavaihtelu:	Enintään 40 °C Vähintään 5 °C
Käyttösyvyys:	Enintään 1,6 m Vähintään 25 cm

### SpaBotin kytkeminen päälle ja pois päältä

**ON** SpaBot käynnistetään painamalla On/Off-painike kerran pohjaan ja vapauttamalla se. Renkaat ja harjat liikkuvat eteen ja taakse kerran. Akun merkkivalo palaa tasaisen vihreänä ja merkkivalo vilkkuu vihreänä. SpaBot on nyt valmis asetettavaksi ammeeseen. SpaBot sammuu automaattisesti, jos sitä ei laiteta veteen.

**OFF** SpaBot sammutetaan painamalla On/Off-painike kerran pohjaan ja vapauttamalla se. Akun merkkivalo ja merkkivalo sammuvat. SpaBot sammuu automaattisesti, kun siivouskierros on suoritettu.

# 1 Lataus

- **VAROITUS** Käytä vain puhdistajan mukana toimitettua laturia. Älä käytä jatkojohtoa.
- Noudata latausohjeita äläkä lataa SpaBotia muissa lämpötiloissa kuin ohjeissa ilmoitetulla lämpötila-alueella. Lataaminen väärin tai ilmoitetun lämpötila-alueen ulkopuolella voi vahingoittaa akkua ja lisätä tulipalon riskiä.



- Puhdistaja toimitetaan turvallisuussyistä osittain ladattuna. **Lataa puhdistaja kokonaan täyteen (6 h) ennen sen ensimmäistä käyttökertaa.**

1. Puhdistajaa ladattaessa aseta se tasaiselle alustalle puhtaassa, kuivassa ja hyvin tuuletetussa sisätilassa, mieluiten sisällä kotona, autotallissa tai varastossa, jonka ympäristön lämpötila on 5–40 °C.

Ladattaessa puhdistaja ei saa altistua suoralle auringonvalolle, vedelle, syttymislähteille tai altaan kemikaaleille ja lisäksi se on pidettävä pois lasten ulottuvilta. Älä aseta suoraan kontaktiin maan tai kosteaan ympäristöön.



2. Liitä laturi puhdistajan takaosaan.
3. Kytke virtajohto. Akun merkkivalo vilkkuu oranssina sen merkiksi, että virta on päällä ja puhdistaja latautuu.

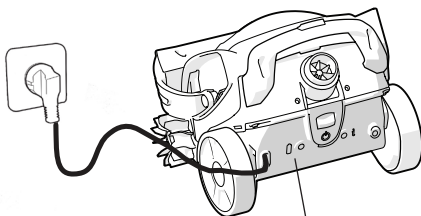

Akun merkkivalo  
Latauksessa (vilkkuva oranssi)

4. Kun lataus on valmis, akun merkkivalo palaa tasaisen vihreänä sen merkiksi, että se on täyteen ladattu.

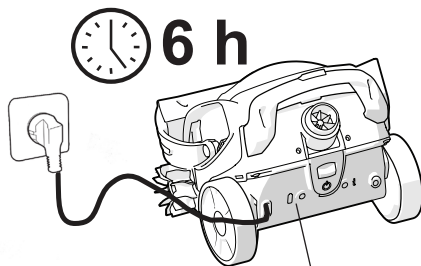

Akun merkkivalo – Täyteen  
ladattu (tasaisen vihreä)

**Irrota puhdistaja laturista kun se on ladattu täyteen, jotta akun käyttöikä säilyy pitempänä.**



# 2 Puhdistaminen



Jotta mahdollisten vakavien vammojen vaara vältetään, ammetta ei saa käyttää puhdistajan ollessa käytössä pinnan alla. Kytke amme ja suihkusuuttimet pois päältä puhdistajaa käytettäessä.



## Puhdistus

 60 min

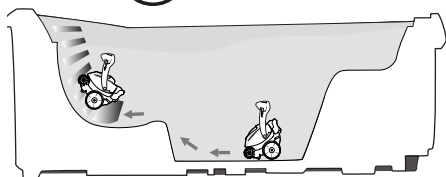

SpaBot kiertää ammeen pohjan, istuimet, ja seinät itsenäisesti (sukeltaen ja nousten pintaan satunnaisesti) puhdistaan sen vain 60 minuutissa.

## Puhdistuksen aloittaminen

1. Paina On/Off-virtapainike pohjaan. Renkaat ja harjat liikkuvat nopeasti eteen- ja taaksepäin kerran sen merkiksi, että virta on päällä.
2. Upota puhdistaja ammeeseen (puhdistaja ei aloita ennen kuin se havaitsee vettä).

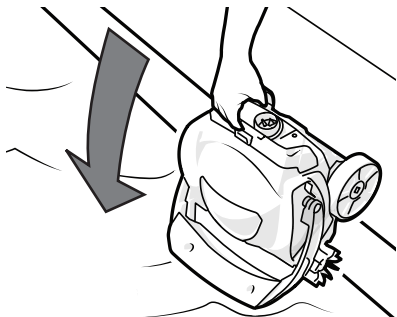

3. Odota, että kuplat loppuvat ja päästä puhdistaja irti kellumaan pohjalle. Puhdistaja havaitsee olevansa vedessä ja alkaa liikkua.

FI

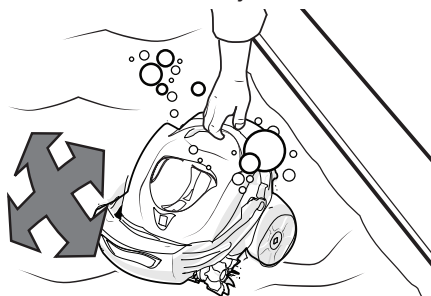

## Ammeesta poistaminen

1. Kun puhdistusohjelma loppuu, puhdistaja nousee pinnalle ja molemmat merkkivalot ovat sammuksissa.
2. Kun puhdistaja on käden ulottuvilla, tartu kahvasta ja vedä puhdistaja pois vedestä.

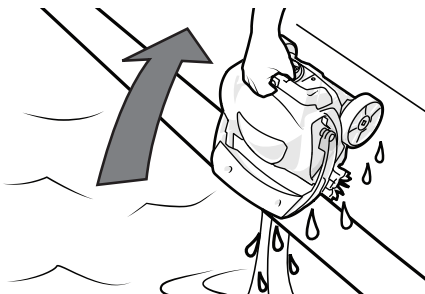



## Tyhjennä suodatinsäiliö

Tyhjennä suodatinsäiliö jokaisen puhdistuksen jälkeen.

1. Paina kannen vapautussalppaa ja poista kansi.

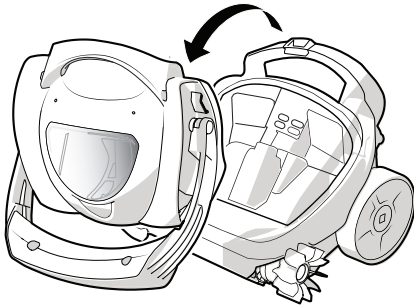
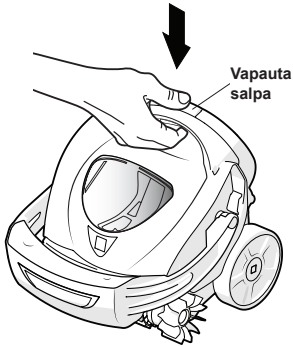

2. Paina suodattimen lukkoa poistaaksesi suodatinsäiliön.

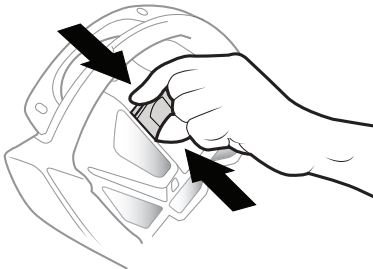

3. Puhdista roskat ja huuhtelee suodatinsäiliö puhtaalla vedellä. Kiinnitä säiliö uudelleen kanteen.



**HUOMAA:** Hienot roskat voivat vaikuttaa säiliön suodatuskykyyn ja puhdistajan suorituskykyyn ajan kuluessa. Puhdista se huolellisesti saippuavedellä ja pehmeällä harjalla säännöllisesti.

4. Sulje kansi asettamalla kannen kielekke puhdistajan etuosassa olevaan koloon ja käännä kantta alaspäin sulkeaksesi lukituksen.

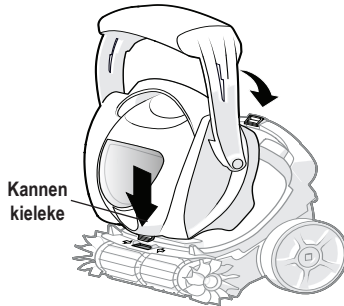

5. Anna puhdistajan kuivua kokonaan varjossa ennen sen kytkemistä laturiin uudestaan.

# 3 Säilytys ja huolto

## Jokapäiväinen säilytys

- Säilytä puhdistaja suojaosassa ja kuivassa paikassa, jonka ympäristön lämpötila on 10–32 °C ja jossa se on lasten, lemmikkien, muiden ulkopuolisten esineiden jne. ulottumattomissa.
- Älä koskaan säilytä puhdistajaa suorassa auringonvalossa.
- Älä altista puhdistajaa tulelle, ääriämpötiloille, syttymislähteille tai altaan ja ammeen kemikaaleille.
- Älä jätä puhdistajaa veteen kun se ei ole käytössä.

## Pitkäaikainen ja talvisäilytys

- Poista puhdistaja ammeesta ja valuta kaikki vesi pois, jotta se ei jäädy ja vahingoita laitetta (takuu ei kata jäätymisestä aiheutuneita vahinkoja).
- Akku tyhjenee itsestään varastoinnin aikana. Puhdistaja suositellaan varastoitavaksi pitkäksi aikaa niin, että sen akku on vähintään 50 % ladattu (sen merkinä akun merkivalo vilkkuu hitaasti oranssina tai palaa tasaisen vihreänä).
- Kun laite ei ole käytössä, lataa akku vähintään 6 kuukauden välein.
- Irrota virtajohto puhdistajasta varastoinnin ajaksi.

FI

## Huoltorutiini

Huoltorutiini on tärkeä, jotta puhdistaja pysyy hyvässä toimintakunnossa ja se voi pidentää puhdistajan käyttöikä.

Huoltorutiiniin kuuluu:

- Säännöllinen säiliön puhdistus huolellisesti saippuavedellä ja pehmeällä harjalla.
- Harjojen ja näkyvien liikkuvien osien puhdistaminen.
- Osien, kuten kannen, suodattimen, säiliön ja harjojen tarkastaminen kulumien tai vaurioiden varalta.
- Akun varaustason tarkastaminen ja puhdistajan lataaminen vähintään kuuden kuukauden välein.
- Virtajohdon irrottaminen virtalähteestä kun johto ei ole käytössä.



**Akku ei ole huollettava tai vaihdettava osa. Älä yritä huoltaa akkua. Katso VAROITUKSET saadaksesi lisätietoja akusta.**

# Vianmääritys

Ongelma	Ratkaisu
<b>Puhdistaja ei käynnisty</b>	<ul style="list-style-type: none"> <li>Akun varaus on vähissä. Lataa, kunnes akun merkkivalo palaa tasaisen vihreänä.</li> <li>Paina ja vapauta On/Off-painike kohti -symbolia käynnistääksesi/sammuttaaksesi puhdistajan.</li> <li>Ylikuumentunut. Siirrä puhdistaja viileämpään paikkaan. Ei saa säilyttää yli 32 °C lämpötilassa.</li> </ul>
<b>Puhdistaja ei lataa</b>	<ul style="list-style-type: none"> <li>Ei virtaa. Nollaa virtapiirin kytkin. Kokeile kytkeä laturi toiseen pistokkeeseen.</li> <li>Likainen liitin. Puhdista roskat puhdistajan liittimestä.</li> </ul>
<b>Puhdistaja ei sukella tai ei liiku vedessä.</b>	<ul style="list-style-type: none"> <li>Laitteessa on ilmaa. Pidä puhdistajaa vedessä, kallista ja ravista, jotta ilmakuplat poistuvat.</li> <li>Suodatin on täynnä/likainen. Tyhjennä säiliö, pese saippuavedellä ja pehmeällä harjalla.</li> <li>Varmista, että kääntyvä kellukevarsi liikkuu vapaasti.</li> <li>Kääntele renkaita käsin edestakaisin irrottaaksesi esteen.</li> </ul>
<b>Puhdistaja ei kiipeä seinille tai ei pääse kaikkiin paikkoihin</b>	<ul style="list-style-type: none"> <li>Suodatin on täynnä/likainen. Tyhjennä säiliö, pese saippuavedellä ja pehmeällä harjalla.</li> <li>Kytke amme ja suihkusuuttimet pois päältä puhdistajaa käytettäessä.</li> <li>Veden kemiallinen epätasapaino. Ota yhteys ammeen huoltoon.</li> <li>Joissain ammeissa saattaa olla alueita, joihin puhdistaja ei pääse.</li> </ul>
<b>Kansi irtoaa odottamatta</b>	<ul style="list-style-type: none"> <li>Sulje kansi tiukasti (katso vaihe luvussa "Tyhjennä suodatinsäiliö").</li> <li>Salpa on jumissa. Katso salvan ongelma/ratkaisu alta.</li> </ul>
<b>Salpa on hankala avata tai se ei pysy kiinni.</b>	<ul style="list-style-type: none"> <li>Upota puhdistaja veteen, avaa ja sulje salpa muutaman kerran, jotta hiekka huuhtoutuu pois.</li> <li>Kuivaa puhdistaja kokonaan, avaa ja sulje salpa muutaman kerran, puhalla hiekka pois.</li> </ul>
<b>Suodattimesta tulee hiekkaa/roskaa</b>	<ul style="list-style-type: none"> <li>Poista säiliö, pese saippuavedellä ja pehmeällä harjalla. Varmista, että säiliö on kunnolla paikallaan ja oikeassa asennossa.</li> </ul>
<b>Puhdistaja kelluu pinnalla</b>	<ul style="list-style-type: none"> <li>Normaali toiminta. Puhdistaja pysähtyy ja kelluu, kun puhdistusohjelma on päättynyt.</li> <li>Normaali toiminta. Puhdistaja kelluu silloin tällöin siirtymisen aikana.</li> </ul>
<b>Puhdistaja ei nouse pintaan puhdistuksen päättyessä.</b>	<ul style="list-style-type: none"> <li>Suodatin on todella täynnä. Tyhjennä suodatinsäiliö.</li> </ul>
<b>Vilkkuva punainen merkkivalo</b>	<ul style="list-style-type: none"> <li>Tukos havaittu. Sammuta puhdistaja ja poista kansi. Puhdista lika näkyvillä olevista liikkuvista osista.</li> </ul>

• Jos ongelma jatkuu, ota yhteyttä jälleenmyyjään pyytääksesi diagnostista tarkastusta.



**Før du starter** -Denne bruksanvisningen (originale instruksjoner) inneholder viktige installasjons- og oppstartsinstruksjoner. Les alle sikkerhetsadvarsler før du starter installasjonen.



**Avtakbar forsyningsenhet (ekstern adapter)** Bruk KUN den avtakbare forsyningsenheten som følger med dette apparatet.



**Ikke beregnet for bruk i svømmebassenger.**

## Oppbygging

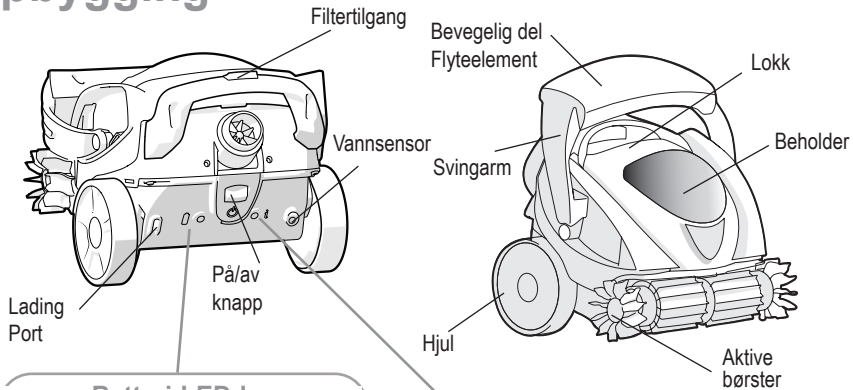

### Batteri-LED-lys

Grønt hele tiden	Ladet. Klar til å kjøre en hel syklus.
Blinker oransje	Lading.
Blinker oransje	Kjører. Lavt batterinivå.
Blinker oransje (når man trykker på På/av-knappen)	Veldig lavt batterinivå. Lading nødvendig. Støvsugeren kan ikke kjøre.
Blinker rødt	Ladefeil.

### Info-LED-lys

Blinker grønt	På Ikke i vann.
Grønt hele tiden	Kjører. I vann.
Blinker rødt	Feil.

## Spesifikasjoner

Batteriladerinn-gang:	100–240 V, 50/60 Hz 0,6 A maksimalt
Ladetemperatur:	Maksimalt 40°C Minimalt 5°C
Vanntemperaturom-råde:	Maksimalt 40°C Minimalt 5°C
Driftsdybde:	Maksimalt 1,6 m Minimalt 25 cm

### Slå SpaBot på og av

**PÅ** For å slå SpaBot PÅ, trykk ned og slipp På/av-knappen én gang. Hjulene og børstene vil bevege seg fram og tilbake én gang. Batteri-LED-lyset lyser grønt hele tiden og info-LED-lyset blinker grønt. SpaBot er nå klar til å plasseres i spaet. SpaBot vil slå seg av automatisk hvis den ikke plasseres i vannet.

**AV** For å slå SpaBot AV, trykk ned og slipp På/av-knappen én gang. Batteri-LED-lyset og Info-LED-lyset vil slå seg av. SpaBot vil slå seg av automatisk etter at rengjøringscyklusen er fullført.

# 1 Lading



- **ADVARSEL** Bruk bare batteriladeren som følger med støvsugeren. Ikke bruk skjøteledning.
- Følg alle ladeinstruksjoner og ikke lad SpaBot utenfor temperaturområdet spesifisert i instruksjonene. Feil lading eller lading ved temperaturer utenfor spesifisert område kan skade batteriet og øke risikoen for brann.

- Støvsugeren sendes delvis ladet for sikkerhets skyld. **Lad støvsugeren helt (6 timer) før du bruker den for første gang.**

1. Når du lader, plasser støvsugeren på et flatt underlag i et rent, tørt, godt ventilert område innendørs, fortrinnsvis i hjemmet, en garasje eller bod med en omgivelsestemperatur på mellom 5°C og 40°C.



Under lading må støvsugeren ikke utsettes for direkte sollys, vann, varmeantenneskilder, basseng og kjemikalier, og den må holdes unna barn. Ikke plasser støvsugeren i direkte kontakt med jord eller fuktige omgivelser.

2. Koble batteriladeren til baksiden av støvsugeren.
3. Koble til strømledningen. Batteri-LED-en vil blinke oransje for å indikere at strømmen er på og støvsugeren lader.

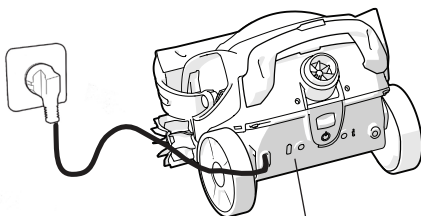

Batteri-LED-lys  
Lader (blinker oransje)

4. Når ladingen er fullført, lyser batteri-LED-lyset grønt, noe som indikerer full lading.

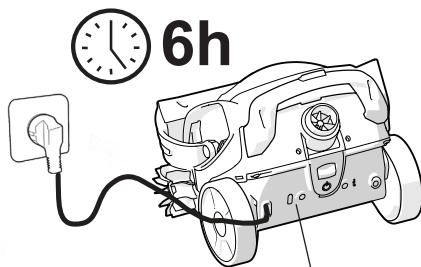

Batteri-LED-lys – Fulladet  
(grønt hele tiden)



Koble fra støvsugeren når den er fulladet for å forlenge batterilevetiden.

# 2 Rengjøring



For å unngå risiko for potensielt alvorlig skade, må du ikke bruke spaet når støvsugeren er nedsenket eller i drift. Slå av spapumpe og dyser mens du bruker støvsugeren.



## Rengjøringsmønster

 60 min

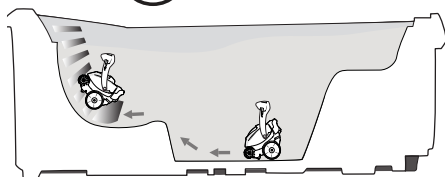

SpaBot navigerer autonomt rundt på gulvet, setene og veggene i spaet (ved å dykke og gå tilfeldig til overflaten) for å rengjøre på bare 60 minutter.

## Start rengjøring

1. Trykk ned På/av-knappen. Hjul og børster beveger seg raskt frem og tilbake én gang for å bekrefte at strømmen er på.
2. Senk støvsugeren ned i spaet (støvsugeren starter ikke før den registrerer vann).

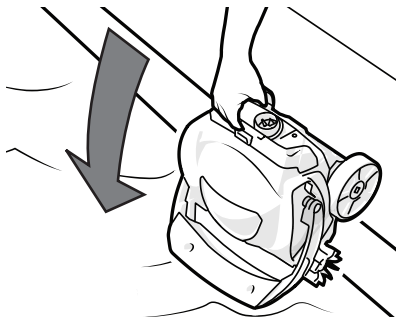

3. Vent til boblene stopper og slipp støvsugeren så den kan flyte til bunnen. Støvsugeren vil føle at den er i vann og begynne å bevege seg.

**NO**

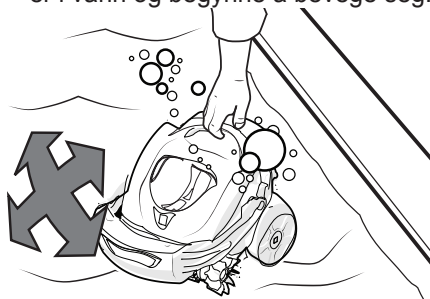

## Fjern fra spaet

1. Når rengjøringsssyklusen er ferdig, vil støvsugeren flyte på overflaten, og begge LED-lysene vil være AV.
2. Ta tak i støvsugerhåndtaket når du er innen rekkevidde, og trekk støvsugeren opp av vannet.

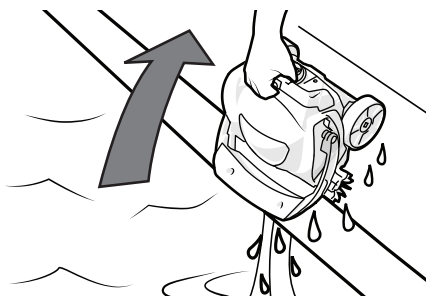

## Tøm filterbeholderen

Tøm filterbeholderen etter hver rengjøringsyklus.

1. Trykk på utløserlåsen på lokket og fjern lokket.

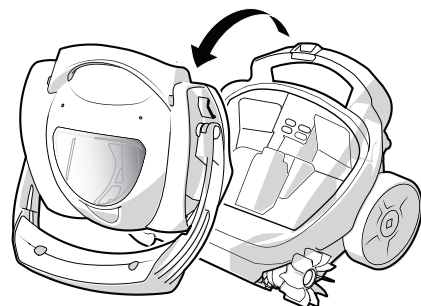
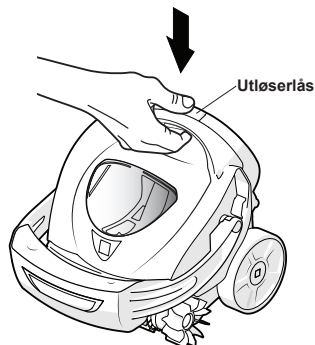

2. Trykk på utløseren for filterdekselet for å fjerne filterbeholderen.

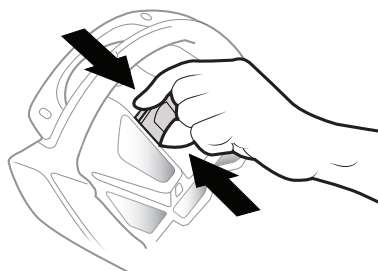

3. Tøm for rusk og skyll filterbeholderen med ferskvann. Fest beholderen til lokket igjen.



**MERK:** Fint rusk kan påvirke beholderens filtrerings- og støvsugingsytelse over tid. Rengjør grundig med såpevann og en myk børste med jevne mellomrom.

4. For å sette på lokket igjen, sett inn tappen på lokket inn i sporet foran på støvsugeren og skru deretter lokket ned for å lukke låsen.

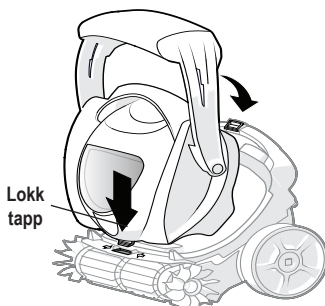

5. La støvsugeren tørke helt i skyggen før du kobler den til laderen igjen.

# 3 Oppbevaring og vedlikehold

## Daglig oppbevaring

- Oppbevar støvsugeren på et beskyttet og tørt sted med en omgivelsestemperatur på mellom 10°C og 32°C, utilgjengelig for barn, kjæledyr, andre fremmedlegemer osv.
- Aldri oppbevar eller tørk støvsugeren i direkte sollys.
- Ikke utsett støvsugeren for ild, høye temperaturer, antennelseskilder eller basseng- og spakjemikalier.
- Ikke la støvsugeren ligge i vann når den ikke er i bruk.

## Langtidsoppbevaring og oppbevaring om vinteren

- Fjern støvsugeren fra spæet og tøm ut alt vann for å unngå fryseskader (fryseskader dekkes ikke av garantien).
- Batteriet lades ut av seg selv under lagring. For langtidsoppbevaring anbefales det å oppbevare støvsugeren med minimum 50 % batterikapasitet (indikeres med batteri-LED-lys som blinker oransje sakte eller som er grønt hele tiden).
- Lad opp batteriet minst én gang hver 6 måned når det ikke er i bruk.
- Koble støvsugeren fra strømledningen ved oppbevaring.

NO

## Rutinemessig vedlikehold

Rutinemessig vedlikehold er avgjørende for å holde støvsugeren i god stand, og kan forlenge levetiden til støvsugeren.

Rutinemessig vedlikehold inkluderer:

- Rengjør beholderen grundig med såpevann og en myk børste med jevne mellomrom.
- Rengjør børster og alle utsatte bevegelige deler.
- Se etter slitte eller skadede deler, som lokk, filterbeholder, børster.
- Kontroller ladenivået til batteriet, og lad opp støvsugeren minst hver 6. måned.
- Koble støpselet fra strømmen når det ikke er i bruk.



**Batteriet er ikke en komponent som kan repareres eller byttes ut. Ikke prøv å utføre service på batteriet. Se ADVARSLER for ytterligere batteriinformasjon.**



## Feilsøking

Problem	Løsning
<b>Støvsugeren slår seg ikke på</b>	<ul style="list-style-type: none"> <li>• Lavt batterinivå. Lad til batteri-LED-lyset lyser grønt hele tiden.</li> <li>• Trykk ned og slipp På/av-knappen mot symbolet  for å starte/stoppe støvsugeren.</li> <li>• Overopphetet. Flytt støvsugeren til et kjøligere område. Ikke oppbevar over 32°C.</li> </ul>
<b>Støvsugeren lader ikke</b>	<ul style="list-style-type: none"> <li>• Ikke noe strøm. Tilbakestill effektbryteren. Prøv å koble laderen til en annen stikkontakt.</li> <li>• Skitten kontakt. Fjern rusk fra pluggen på støvsugeren.</li> </ul>
<b>Støvsugeren dykker ikke -eller- beveger seg ikke i vann</b>	<ul style="list-style-type: none"> <li>• Innestengt luft. Hold støvsugeren under vann, vipp og rist for å frigjøre luftbobler.</li> <li>• Filteret er fullt/skittent. Tøm beholderen og vask med såpevann og en myk børste.</li> <li>• Sørg for at den svingbare flytearmen beveger seg fritt.</li> <li>• Roter hjulene frem og tilbake manuelt for å frigjøre blokkeringer.</li> </ul>
<b>Støvsugeren klatrer ikke på vegger -eller- når ikke alle områder</b>	<ul style="list-style-type: none"> <li>• Filteret er fullt/skittent. Tøm beholderen og vask med såpevann og en myk børste.</li> <li>• Slå av spapumpe og dyser mens du bruker støvsugeren.</li> <li>• Ubalanse i vannkjemien. Rådfør deg med en profesjonell spa-service.</li> <li>• Noen spa-design kan ha områder som er utilgjengelige for støvsugeren.</li> </ul>
<b>Lokket løsner uventet</b>	<ul style="list-style-type: none"> <li>• Sett lokket godt på igjen (se trinn i del “Empty the Filter Canister”).</li> <li>• Låsen sitter fast. Se låseproblemer-/løsninger nedenfor.</li> </ul>
<b>Låsen er vanskelig å åpne -eller- holder seg ikke lukket.</b>	<ul style="list-style-type: none"> <li>• Senk støvsugeren i vann og åpne og lukk låsen noen ganger for å skylle ut sand.</li> <li>• Tørk støvsugeren fullstendig, og åpne og lukk låsen noen ganger mens du blåser ut sand.</li> </ul>
<b>Sand/rusk slipper ut av filteret</b>	<ul style="list-style-type: none"> <li>• Fjern beholderen og vask med såpevann og en myk børste. Sørg for at beholderen er på plass og orientert riktig.</li> </ul>
<b>Støvsugeren flyter til overflaten</b>	<ul style="list-style-type: none"> <li>• Normal drift. Støvsugeren stopper og flyter til overflaten når rengjøringscyklusen er fullført.</li> <li>• Normal drift. Støvsugeren flyter med jevne mellomrom under navigering.</li> </ul>
<b>Støvsugeren flyter ikke til overflaten ved slutten av syklusen</b>	<ul style="list-style-type: none"> <li>• Filteret er veldig fullt. Tøm filterbeholderen.</li> </ul>
<b>Blinkende rødt LED-lys</b>	<ul style="list-style-type: none"> <li>• Blokkering oppdaget. Slå av støvsugeren og ta av lokket. Fjern rusk fra utsatte bevegelige deler.</li> </ul>

- Ta kontakt med forhandleren for å be om en diagnostisk gjennomgang dersom et problem vedvarer.

*Your retailer*

--

*Appliance model*

--

*Serial number*

--

*For more information, product registration and customer support:*

**[www.zodiac.com](http://www.zodiac.com)**

